

ScanCut 225 Porcjomat

Porcjowanie – wyniesione na najwyższy poziom



**WIĘKSZA
PRĘDKOŚĆ
LEPSZA WIZJA
NAJWYŻSZA
DOKŁADNOŚĆ**

Dzięki dwukrotnie większej częstotliwości cięcia, 2 170 uderzeń na minutę, nowy porcjomat ScanCut 225 jest najlepszym urządzeniem do cięcia o dużej prędkości, do produkcji precyzyjnych, stałowagowych porcji świeżych ryb bez ości, drobiu i mięsa bez kości - dla zwiększenia wydajności i zdolności produkcyjnej.



ScanCut 225D Double Lane

ScanCut 225R Single Lane

PRAWDZIWI PORCJOMAT

Wysoka prędkość i niewiarygodna dokładność urządzenia ScanCut jest rezultatem technologii, która została dopracowana do perfekcji.

Lepsze porcjowanie

Nowy porcjomat ScanCut 225 jest najlepszym urządzeniem do cięcia o dużej prędkości, do odchudzonej produkcji świeżego mięsa bez kości. ScanCut precyzyjnie tnie produkty o stałej wadze w wysokowydajnych środowiskach produkcyjnych oraz przyczynia się do zredukowania „rozdawania” produktu i utrzymywania wysokiej wydajności. Jest przeznaczony do cięcia zarówno drobiu, wieprzowiny, jak i ryb oraz może być łatwo przystosowany do złożonej linii produkcyjnej.

„Prawdziwy” porcjomat

Pierwszy porcjomat został pierwotnie zaprojektowany przez firmę Norfo, później Scanvaegt, i to tu twórcy nowego porcjomatu ScanCut zdobyli doświadczenie techniczne i wiedzę. Od tamtej pory, utrzymujemy pozycję wiodącego na rynku producenta światowej sławy porcjomatu, który znamy dzisiaj.

Najwyższa dokładność dzięki zaawansowanej technologii

Wysoka prędkość i najwyższa precyzja ScanCut 225 to wynik złożonego systemu, który został dopracowany do perfekcji. Nasi doświadczeni twórcy uzyskali ostateczną wersję urządzenia, łącząc najlepsze nowe technologie i zmaksymalizowali jej wydajność.

Dzięki zastosowaniu wysokiej rozdzielczości kamery 250 Hz, zaawansowanej technologii serwonapędu, precyzyjnego systemu laserowego oraz zaawansowanego oprogramowania do obliczania gęstości produktu i przekształcania danych o produktach w specyfikację cięcia, ScanCut jest w stanie obsługiwać zadania cięcia z niespotykaną prędkością i precyzją.

Główne zalety:

- Duża prędkość – do 2 razy 2 170 uderzeń na minutę
- Wysoka wydajność i niskie „rozdawanie” produktu
- Szybki zwrot
- Higieniczny i łatwy do czyszczenia
- Łatwy w obsłudze ekran dotykowy
- Solidna konstrukcja
- Korzystna cena



Precyzyjny system skanowania oparty o wysokiej jakości kamerę i laser.

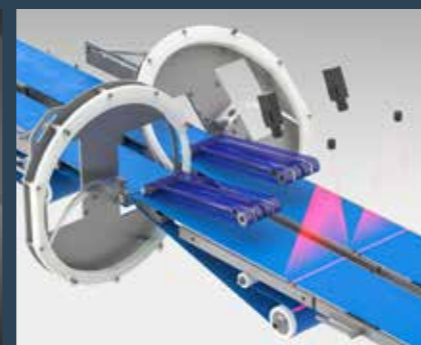

Zaawansowana technologia maksymalizuje wykorzystanie surowca.



Wygodny dla użytkownika ekran dotykowy 15,6”.



Inteligentny projekt ostrzy.



Prawdopodobnie najszybszy porcjomat...

Dzięki dwukrotnie większej częstotliwości cięcia, 2 170 uderzeń na minutę, nowy porcjomat ScanCut 225 jest najlepszym urządzeniem do cięcia o dużej prędkości, do produkcji precyzyjnych, stałowagowych porcji świeżych ryb bez ości, drobiu i mięsa bez kości - co jednocześnie minimalizuje „rozdawanie” produktu i maksymalizuje wydajność i zyski.

Kilka zastosowań cięcia

ScanCut 225 posiada szeroką gamę aplikacji oprogramowania optymalnie dostosowanych do cięcia ryb, drobiu lub mięsa. Najczęściej stosowaną aplikacją jest oprogramowanie optymalizacyjne, które zapewnia wysoką wydajność, dostosowując wzór cięcia do indywidualnego rozmiaru każdego produktu. Po zeskanowaniu produktu komputer oblicza natychmiast sposób cięcia produktu, a urządzenie rozpoczyna cięcie produktu na kawałki, zgodnie ze specyfikacjami.

Operacje przyjazne dla użytkownika

ScanCut 225 jest sterowany przez inteligentny sterownik wielofunkcyjny z łatwym w obsłudze ekranem dotykowym MMI umieszczonym z przodu urządzenia. Tutaj załoga produkcyjna może z łatwością obsługiwać wstępnie zaprogramowane aplikacje po prostu wprowadzając wartości i specyfikacje danego produktu końcowego. Wszystkie programy mogą zostać zapisane w bazie danych, gotowe do użycia, wystarczy jedno kliknięcie, aby zmienić aplikacje.

Inteligentna konstrukcja noża

Nóż jest zamontowany w pierścieniu tnącym, który tnie po okręgu 360 stopni, przy każdym uderzeniu. W punkcie cięcia jest mała szczelina między dwoma pasami, przez którą może przechodzić nóż.

Nóż tnie z niewiarygodnie dużą prędkością, co powoduje że wpływ na produkt jest minimalny. Ponadto, nóż wykonany ze stali hartowanej jest bardzo cienki i lekko zakrzywiony, co zapobiega przesuwaniu się produktu na pasie, zapewniając czyste cięcia.

Czyste cięcie pod kątem 45 stopni



Niepokonana wydajność

Maksymalna wydajność do 2 170 cięć na minutę na pasie jest osiągnięta dzięki precyzyjnie dostrojonej systemowi składającemu się z kamery wysokiej rozdzielczości 250 Hz, najprecyzyjniejszych serwowatorów i najszybszych procesorów. To - w połączeniu z zaawansowanym oprogramowaniem, opracowanym przez doświadczony zespół projektantów oprogramowania - daje niespotykany wcześniej stopień precyzji cięcia i szybkości działania. Powoduje to zmniejszenie „rozdawania” i zoptymalizowanie wydajności.

1 Minimalne straty podczas cięcia

Cięcie świeżego produktu bez strat jest trudne. Konstrukcja ScanCut spowodowała, że straty zostały zredukowane do absolutnego minimum. Połączenie bardzo małej średnicy rolki tocznej, wąskiej szczeliny pomiędzy dwoma taśmami, 1½ mm cienkiego noża i dużej prędkości cięcia znacznie redukuje straty podczas cięcia i jednocześnie zapobiega gromadzeniu się pozostałości w urządzeniu.

2 Maksymalna kontrola produktu

Precyzyjne cięcie świeżych produktów przy dużych prędkościach obrotowych, stabilne utrzymanie produktu podczas uderzeń noża. Jest to możliwe dzięki uchwytom na produkty ScanCut 225, które mają zupełnie nowy design, zapewniając maksymalną kontrolę nad produktami.

Uchwyty na produkty nie tylko trzymają produkty - również przenoszą je dalej przy prędkości, która jest zsynchronizowana z prędkością taśm transportowych i nożem. Chwyatanie produktów odbywa się bez ich ściskania i deformowania, gdyż wpłynęłoby to na obliczenia komputerowe. Zapewnia to najwyższą precyzję i jakość cięcia.

3 Elastyczne kąty cięcia

Pierścień tnący ScanCut ma innowacyjny design, który umożliwia łatwą i szybką regulację kąta cięcia. Pierścień tnący może być regulowany pod czterema różnymi kątami - np. 45, 60, 75 i 90 stopni. Te kąty mogą być wstępnie zdefiniowane, eliminując jakkolwiek inną ręczną regulację pierścienia tnącego. Ta funkcja zapewnia, że nóż jest zawsze ustawiony pod precyzyjnym kątem i ułatwia zmianę kąta.

W przypadku ScanCut z dwoma pasami, dwa pierścienie tnące mogą być ustawiane indywidualnie - tj. jeden pod kątem 45° a drugi pod kątem 90°. Umożliwia to jednoczesne uruchamianie różnych profili tnących.

4 Automatyczna regulacja taśmy

W punkcie cięcia jest mała szczelina między dwoma taśmami transportowymi, przez którą przechodzi nóż. W razie zmiany kąta noża, odległość między taśmami należy odpowiednio wyregulować. Wykonywane jest to półautomatycznie przez ScanCut 225, co eliminuje konieczność ręcznej regulacji i zapewnia prawidłową odległość między taśmami.

5 Solidny, higieniczny design

ScanCut 225 ma bardzo solidny, a jednocześnie prosty design z gładkimi powierzchniami, co minimalizuje ryzyko gromadzenia się pozostałości wewnątrz urządzenia. Solidne serwowatory znajdują się w hermetycznie zamkniętych obudowach w środowisku IP65. Silnik chłodzony wodą zastępuje niehigieniczne rury chłodzące powietrze wewnątrz urządzenia.

6 Opcjonalnie ScanCut 225 może być wyposażony w specjalne nogi o szczególnie higienicznym designie. „Zewnętrzna” część tych nóg ma całkowicie gładką powierzchnię bez gwintu, co zapobiega przyklejaniu się pozostałości.

7 Skuteczne czyszczenie

Przygotowanie ScanCut 225 do czyszczenia jest bardzo proste, jako że cała obudowa jest zamontowana na górnym zawieszce i może być odchylana do góry, umożliwiając swobodny dostęp z wszystkich stron urządzenia. Przenośnik o otwartej konstrukcji zapewnia pełny dostęp, wszystkie taśmy i noże mogą być z łatwością wyjmowane, a płyty transportowe pod taśmą mogą być wysuwane do pozycji pionowej.

8 Zapewnia to całkowity dostęp do wszystkich części, dzięki czemu wewnątrz urządzenia można dokładnie polać węzłem. Dzięki konstrukcji, cała woda i pozostałości są odprowadzane na dno urządzenia i następnie przez otwór na podłogę lub do odpływu.

9 Kompaktowy, elastyczny design

Pomimo dużej wydajności urządzenie ScanCut 225 zajmuje niewiele miejsca. Porcjomat ma bardzo kompaktową konstrukcję, a wymiary powierzchni jego podstawy to zaledwie 1,900 x 1,380 mm. To - w połączeniu z elastyczną regulacją wysokości produkcji i wysokości dosuwu - ułatwia łatwą i płynną integrację w istniejących liniach produkcyjnych.

10 Bezpieczeństwo przede wszystkim

W trakcie procesu cięcia, nie ma dostępu do noży - urządzenie wyłączy się i zatrzyma automatycznie, jeśli zostanie otwarte. W razie sytuacji awaryjnych, trzy przyciski STOP znajdują się w łatwo dostępnych miejscach po obu stronach urządzenia.

WYJĄKOWE FUNKCJONALNOŚCI

Nowy porcjomat ScanCut 225 jest najlepszym urządzeniem do cięcia o dużej prędkości, do odchudzonej produkcji mięsa bez kości, drobiu i ryb.

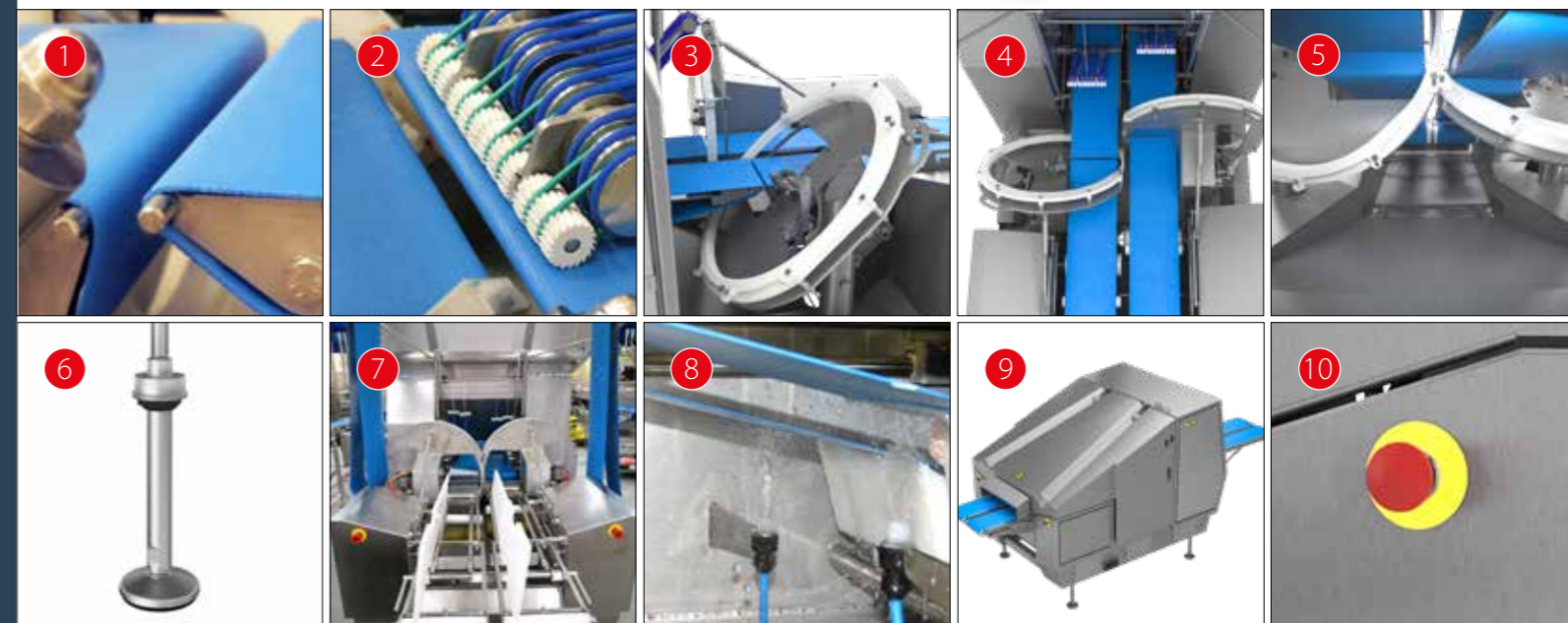

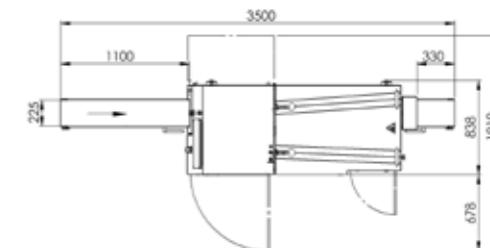
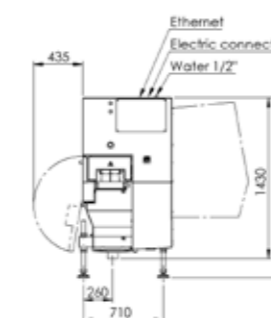
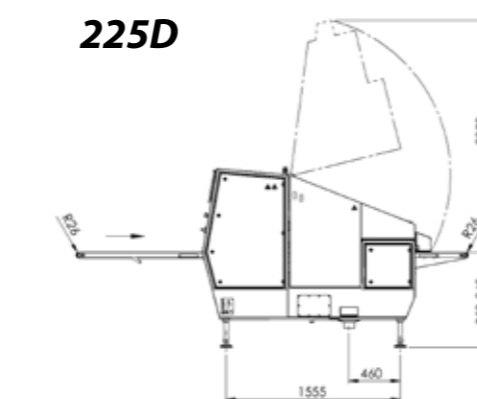
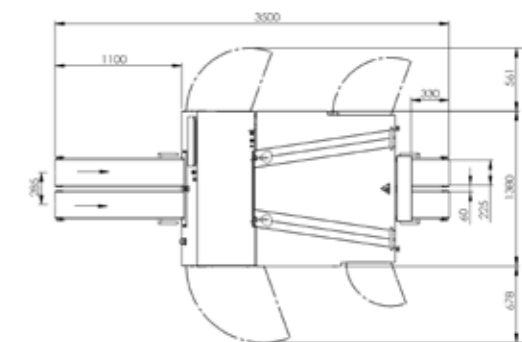
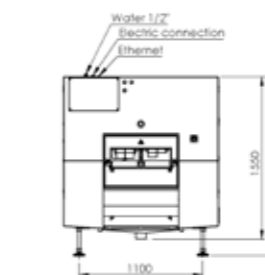
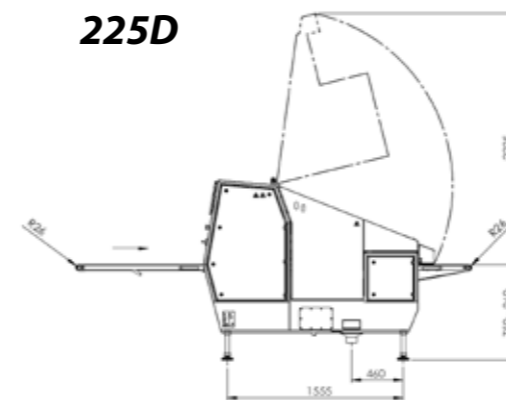
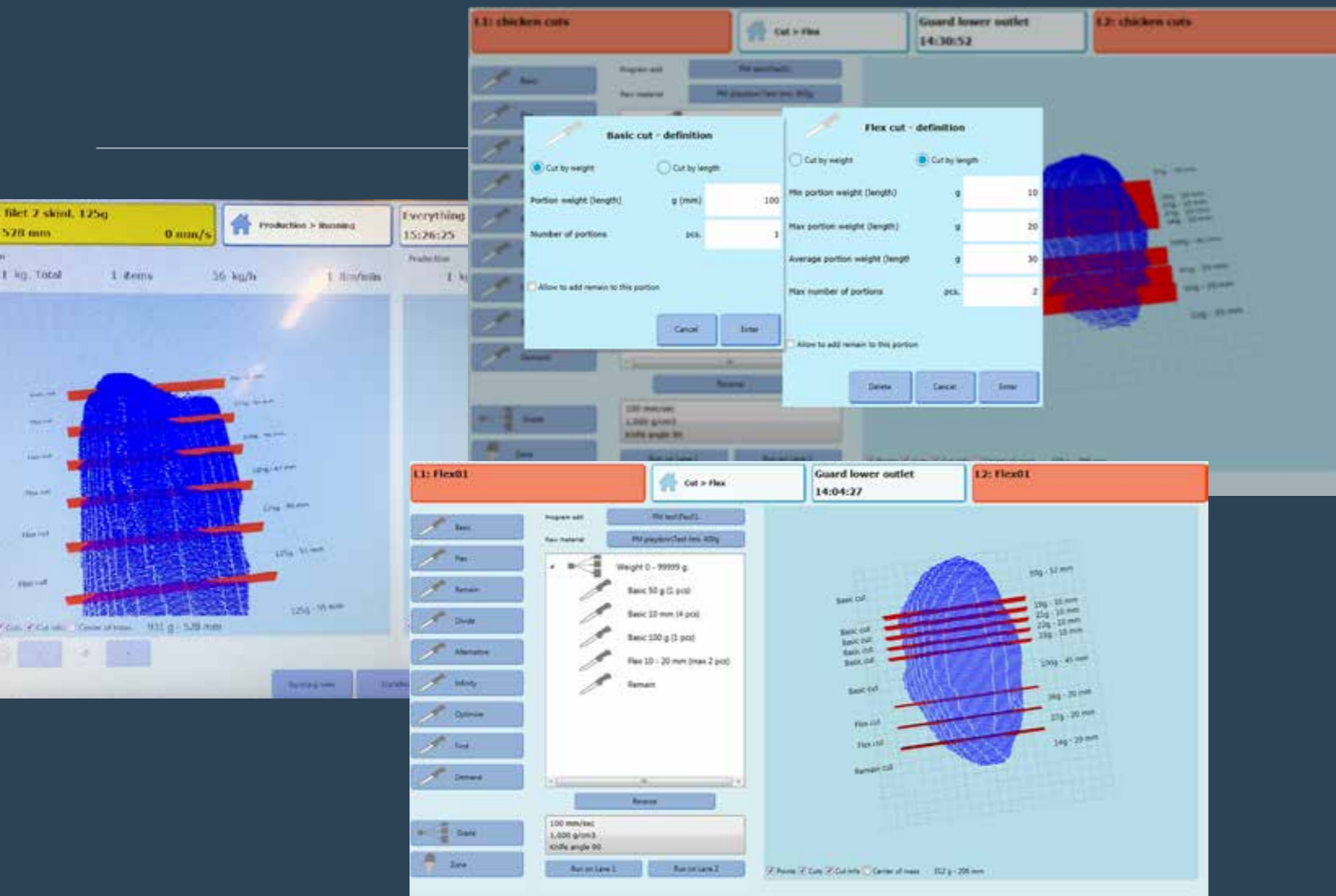

Łatwy w obsłudze MMI

ScanCut obsługiwany jest za pomocą łatwego w obsłudze, dużego 15,6", wielodotykowego ekranu, dzięki któremu operator z łatwością obsługuje sekwencje. System posiada również funkcję symulacji, która - w oparciu o poprzednie dane historyczne o produkcji - pomaga operatorowi ustawić optymalny wzór cięcia.

Podczas konfigurowania aplikacji z nowym produktem, MMI wyświetli wizualny podgląd rzeczywistego produktu dla operatora, prezentując wydajność wzoru cięcia produktu. Wszystkie specyfikacje techniczne są konwertowane i wyświetlane na wizualizacji produktu.

Łatwe jest także konfigurowanie nowych lub zmienianie wstępnie zaprogramowanych aplikacji; wystarczy przejrzeć pola definicji cięcia oraz wprowadzić wartości i specyfikacje nowego produktu.

System automatycznie wygeneruje bibliotekę z wszystkimi aplikacjami produktu, zapisanymi w bazie danych, dzięki czemu będzie można z łatwością przełączyć się z jednej aplikacji na drugą.

Inteligentna kontrola jakości

ScanCut 225 może być wyposażony w system kontroli jakości, który zapewni poprawną kalibrację i regulację gęstości produktu, w oparciu o standardowe odchylenia i średnią wagę.

Poprzez pobieranie próbek losowych, System Kontroli Jakości, składający się z wagi Scanvaegt 1205/SV10C i oprogramowania PlusFlex PM, rejestruje i dokumentuje wagę produktu ciętego, pobranego do próbkowania. Teraz, ScanCut 225 może być używany do regulacji gęstości produktu wykorzystując dane dotyczące rzeczywistej wagi produktu w porównaniu z docelową wagą.

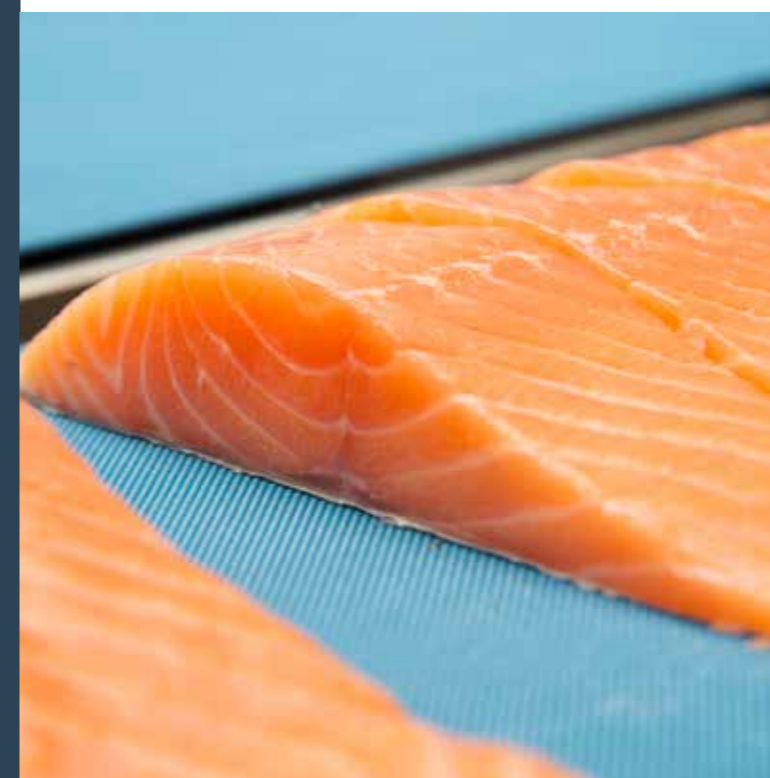

Specyfikacje techniczne

Ekran operatora MMI	15,6", wielodotkowy szeroki ekran 16/9
Konstrukcja	Stal nierdzewna AISI 303 / 304
Wersje modeli	ScanCut 225D: pas podwójny ScanCut 225R: pas pojedynczy
Maks. prędkość cięcia - na pas	2,170 cięć/min.
Maks. prędkość taśmy	700 mm/sec.
Wymiary produktu	
Maks. długość produktu	do 830 mm
Maks. wysokość produktu	80 mm
Wymiary	
Wysokość taśmy/ produkcyjna:	750-950 mm
Długość taśmy:	225 mm
Taśma podająca - długość standardowa	1 100 mm
Wymiary (Dł. x Szer. x Wys.)	3 500 x 1 280 x 1 600 mm
Waga	Pas podwójny 930 kg - Pas pojedynczy 730 kg
Zasilanie	
Przyłącze elektryczne	3*380-480V+PE 3*16A
Przyłącze wodne	1/4"

Czołowy dostawca

Scanvaegt Systems A/S to duńskie przedsiębiorstwo istniejące od roku 1932.

Firma rozwija, produkuje i sprzedaje systemy do ważenia, rozwiązania w zakresie etykietowania i kontroli, a także powiązane systemy informatyczne i rozwiązania zapewniające identyfikowalność.

Scanvaegt Systems A/S zatrudnia ok. 200 osób. Główna siedziba firmy mieści się w duńskim mieście Aarhus, Dania. Firma posiada filie w Polsce, Szwecji, Norwegii i Niemczech, a także dystrybutorów w Europie.

Wszechstronny partner

Serwis i pomoc techniczna to ważne kwestie dla każdego przedsiębiorstwa produkcyjnego.

Dla nas są to słowa kluczowe.

Naszym klientom w całym kraju zapewniamy kompleksowe usługi w zakresie serwisu i pomocy technicznej.

